



Tempest 飞机除冰车

高效的楷模



高效的楷模

JBT AeroTech的Tempest除冰车是当今市场上通用性最强且使用最广泛的飞机除冰车。具备全面的防冻处理选项，它可应对从阿拉斯加到西伯利亚最严酷的气候条件。配备封闭式吊舱，它可在世界最繁忙机场的除冰区提供昼夜不停的服务。因为专业化除冰服务供应商已围绕Tempest的乙二醇节省特性构筑其商业模式，并且地面服务公司也使用Tempest的车队实现其低成本、高效益运营和长期可靠性，因此，高效的楷模这一称号已得到了验证。从中国到美国的诸多机场都在充分利用Tempest的安全性和简单性特点而满足其自己的除冰需要。

JBT AeroTech的Tempest除冰车通过对安全性、操作性、易维护性、可靠性和耐用性的不懈追求而实现较低的总拥有成本 (TCO)。

卓越的安全性

可从目的明确的稳定底盘构造以及安全系数高达5:1的吊臂而得到保障。卓越的驾驶员和操作人员能见度、短回转半径和平稳的静液压驱动驾驶与制动可实现在狭小场地的安全机动性。

高效操作

驾驶和除冰功能共用一台发动机可降低油耗和维护成本。JBT的专利AirFirst™技术可减少50%的乙二醇用量，并且其创新的配比混合液系统可进一步增加节省。

易于维护

其外摆式动力模块设计可实现对发动机和液压泵的无障碍维护通道。部件操控面板全部按舒适的工作高度安装在除冰车的四周。

延长的可靠性和耐用性

可通过重型底盘和最高质量的部件而得到保障，前者可提供一种“钢圈”以保护除冰装置和操作人员免受恶劣操作环境的侵害，而后者则可保证长达数年的可靠使用。

为确保您收获最大的投资回报，JBT AeroTech已对全球售后支持作出了业界无与伦比的承诺。我们的全球零配件仓库和合作伙伴可保证您享受到最高的TCO价值。

开放式吊舱可配备轨道式转动喷嘴、单人驾驶、配比混合，从而节省人力和乙二醇成本。

延长吊臂允许对任何机型的商用机进行服务，并且可选装到任何除冰车/清洗车的配置中。



Tempest的通用性：从开放式吊舱预混合，到封闭式驾驶室、单人驾驶和配比混合都体现了这一点。一机通用。

封闭式驾驶室可提供温暖舒适的操控空间和卓越的能见度，并可选装AirFirst强力空气系统节省乙二醇。

标准的开放式吊舱，配备预混合和单人驾驶，可提供卓越高效的操控。

单台发动机的外摆式动力模块可提供对主要部件进行维护的无阻挡通道，从而降低运行和维护成本。



开放式吊舱清洗车在外部清洗操作期间可安全地移近到飞机的各个部位。



专为除冰而设计的重型Tempest定制底盘可提供稳定的平台和短回转半径，操作员在宽敞的驾驶室内可享有卓越的能见度。



JBT AeroTech Tempest 飞机除冰车

飞机机型	可选吊臂	
	标准	XR
支线喷气客机	●	●
A320 / B737 / B757	●	●
A300 / A330 / A340 / A350	●	●
B747 / B767 / B777 / B787 / MD11	●	●
TU-154 / TU-204 / AN-124	●	●
IL76		●
A380		●

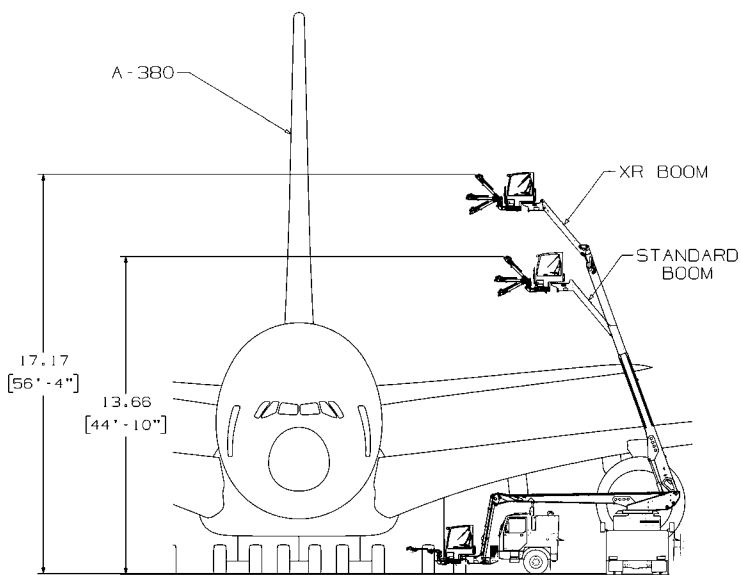

AirFirst 强力空气和配比混合均为有利环保的选装配置，可通过减少乙二醇消耗而降低成本。

有关可供应的全部选装配置，请咨询您的销售代表

液体总容量
液体总容量7,571 升 (2,000加仑)
除冰 液箱 6,057 升 (1,600 加仑): 防冰 液箱 1,514 升 (400 加仑)

加热式除冰液系统可选配置
1型预混合、2/4型预混合 (CE)、
配比混合、blendUP™, 清洗车

防冰液系统
纯净2/4型

除冰液加热器
JBT AeroTech OptiMax Heat™ 加热系统
2.5 MBTU、4级燃烧加热器, 带电子控制器

加热器系统可选配置
液箱预加热10分钟/3,800升 (1,000加仑)
以133升/分钟的流速即时加热, 从0°C到80°C (32°F到180°F)
部分预加热, 可延长液体寿命
间接乙二醇加热 - 配比混合系统
低压加热器

底盘
JBT AeroTech 定制底盘
Cummins QSB 柴油发动机119千瓦 (160马力)
封闭回路静液压驱动驾驶系统

空中作业设备 (铰链吊臂)
最大提升能力. 204千克 (450磅)
最大作业高度. 13.72米 (45英尺)
最大侧伸距离. 9.45米 (31英尺)
非连续旋转350°

尺寸规格
长 9.65米 (31.7英尺)
宽 2.69米 (8.8英尺)
高 (收回后) 3.57米 (11.7英尺)
轴距. 4.39米 (14.4英尺)
回转半径. 9.30米 (30.5英尺)

车辆总重 (GVW)
空罐: 11,970千克 (26,270磅)
满罐: 18,975千克 (41,830磅)

(以上指标是基于预混, 开放式吊仓配置, 除非有选装说明)

www.jbtaerotech.com



USA
7300 Presidents Drive
Orlando, FL 32809
USA
Phone: +1 407 851 3377
Fax: +1 407 850 2839
jbtaerotech.gse@jbt.com

Spain
A-2, Km 34 400
28805 Alcala de Henares
Madrid, Spain
Phone: +34 91 8775 880
Fax: +34 91 8775 881

Singapore
6 Loyang Lane #03-00
Young Heng Industrial Building
Singapore 508920
Phone: +65 6542 9255
Fax: +65 6542 7493

China
Room 3002-3003
Haitong Security
Building 689 Guangdong Road
Shanghai 200001, PR China
Phone: +86 21 6341 1616
Fax: +86 21 6341 0708